

COSO®
D E S I G N

**Orijinal Kullanım
Kılavuzu
Vakumlama Cihazı
VC10 gümüş**

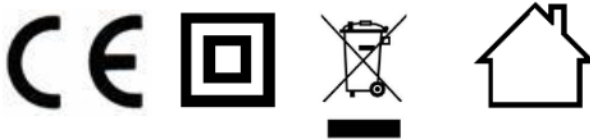

Ürün No 1340

Braukmann GmbH

Raiffeisenstraße 9
D-59757 Arnsberg

Service-Hotline International:

Tel.: +49 (0) 29 32 / 80 55 4 – 99

Fax: +49 (0) 29 32 / 80 55 4 – 77

eMail: kundenservice@caso-germany.de

Web Sayfası: www.caso-germany.de

Dokument-Nr. 1340 19-08-2019

Yazım ve baskı hata hakkı saklıdır.

Teknik nedenlerle resimler orijinal üründen farklılık gösterebilir.

© 2019 Braukmann GmbH

1	Kullanım Kılavuzu	4
1.1	Genel	4
1.2	Bu Kılavuz Hakkında Bilgiler	4
1.3	Uyarı Notları	4
1.4	Sorumluluğun Sınırlandırılması	5
1.5	Telif Hakkı Koruması	5
2	Güvenlik	5
2.1	Kullanım şekli	6
2.2	Genel güvenlik uyarıları	6
2.3	Tehlike kaynakları	7
2.3.1	Yanma tehlikesi.....	7
2.3.2	Yangın tehlikesi.....	8
2.3.3	Elektrik akımı nedeniyle tehlike	8
3	Gıdaların saklanması hususunda güvenlik uyarıları	9
4	Çalıştırmaya Başlama	9
4.1	Güvenlik Bilgileri	9
4.2	Teslimat Kapsamı ve Taşıma Kontrol	9
4.3	Kullanım alanı	10

4.4	Cihazı paketinden çıkarmak	10
4.5	Ambalajın Yok Edilmesi	10
4.6	Kurulum.....	10
4.6.1	Kurulacak alanda olması gereken koşullar	10
4.7	Elektrik bağlantısı.....	11
5	Kurulum ve işlev.....	11
5.1	Genel bakış	12
5.2	Tip plakası.....	12
6	Çalıştırma ve İdare	12
6.1	Çalıştırma.....	13
6.2	Poşetler ve rulolar	13
6.3	Roludaki poşetleri vakumlamak.....	13
6.4	Poşette vakum paketleme.....	14
6.5	Mühürlenmiş bir poşetin açılmasını.....	15
6.6	Vakumlama cihazının saklanması.....	15
7	Temizlik ve Bakım	15
7.1	Güvenlik uyarıları	16
7.2	Temizlik	16
8	Sorun giderme	16
8.1	Güvenlik uyarıları	17
8.2	Arıza nedenleri ve çözümleri	17
9	Eski cihazın imhası	18
10	Garanti.....	18
11	Teknik Verirler	18

1 Kullanım Kılavuzu

1.1 Genel

Cihazınızı çabuk şekilde tanıyabilmeniz ve fonksiyonlarından tam olarak faydalanabilmeniz için işbu kullanım kılavuzunda kapsanan bilgileri lütfen okuyunuz.

Cihazınız, uygun şekilde kullandığınız ve bakımını yaptığınız takdirde, size uzun yıllar hizmet edecektir. Ürününüzü kullanırken çok memnun kalmanız dileklerimizle!

1.2 Bu Kılavuz Hakkında Bilgiler

Bu Kullanım Talimatları, "VC 10" in (bundan sonra "Cihaz" olarak adlandırılacaktır) bir parçası olup siz kullanıcılara cihazın ilk çalıştırılması, güvenliği, kullanım amacı ve bakımı ile ilgili önemli bilgileri sağlamaktadır.

Kullanım Talimatları her zaman cihazla birlikte bulundurulmalıdır. İşbu Kullanım Kılavuzu, cihazı kullanmak üzere eğitim almış her bir kişi tarafından özellikle aşağıdaki konular açısından okunmalı ve uygulanmalıdır:

- Çalıştırmaya Başlama
- Çalıştırma
- Problem Giderme ve/veya
- Temizlik

Kullanım Kılavuzunu güvenli bir yerde muhafaza ediniz ve cihazın bir başka kişiye verilmesi halinde sonraki sahibine cihazla birlikte veriniz.

1.3 Uyarı Notları

Ürünle ilgili Kullanım Kılavuzunda aşağıdaki uyarı notları kullanılmaktadır:

▲GEFAHR

TEHLİKE

Bu seviyedeki bir tehlike uyarı notu potansiyel olarak tehlikeli bir duruma işaret etmektedir.

Tehlikeli durumdan kaçınılmadığı takdirde, söz konusu durum ölüme veya ciddi yaralanmalara yol açabilir.

- ▶ Ölüm veya ciddi kişisel yaralanma tehlikesinden kaçınmak için bu uyarı notundaki talimatları gözetiniz.

▲WARNING

UYARI

Bu seviyedeki bir tehlike uyarı notu olası tehlikeli bir duruma işaret etmektedir.

Tehlikeli durumdan kaçınılmadığı takdirde, söz konusu durum ciddi yaralanmalara yol açabilir.

- ▶ Kişisel yaralanma tehlikesinden kaçınmak için bu uyarı notundaki talimatları gözetiniz.

▲VORSICHT**DIKKAT**

Bu seviyedeki bir tehlike uyarı notu olası tehlikeli bir duruma işaret etmektedir.

Tehlikeli durumdan kaçınılmadığı takdirde, söz konusu durum hafif veya orta şiddetli yaralanmalara yol açabilir.

► Kişisel yaralanma tehlikesinden kaçınmak için bu uyarı notundaki talimatları gözetiniz.

HINWEIS**BILGI**

Bu türde bir uyarı notu, makinenin idaresini basitleştirecek ilave bilgileri göstermektedir.

1.4 Sorumluluğun Sınırlandırılması

Kurulum, çalıştırma ve bakımla ilgili tüm teknik bilgi, veri ve notlar bu kullanım kılavuzu baskıya verildiği anda tam olarak güncel durumda olup bildiğimiz ve inandığımız kadarıyla geçmiş deneyim ve bulgularımız dikkate alınarak derlenmiş bulunmaktadır.

İşbu kullanım kılavuzunda ortaya konulan bilgi, resimlendirme veya tanımlamalardan hiçbir talep elde edilemez.

Üretici, aşağıdakilerin sonucu olarak ortaya çıkan zararlardan dolayı herhangi bir sorumluluk üstlenmez:

- Kullanım kılavuzunun gözetilmemesi
- Kullanım amaçları dışında kullanımlar
- Uygun olmayan tamiratlar
- Teknik değişiklikler, Cihazın modifikasyonu
- İzin verilmeyen yedek parçaların kullanılması

Cihaz üzerinde değişiklik yapılması tavsiye edilmez ve değişiklik yapıldığı takdirde cihaz,garanti kapsamından çıkar.

Tüm tercüme bilgimiz dâhilinde yapılmaktadır. Tercüme, tarafımızca veya talimatımız üzerine yapılmış olsa bile, tercüme hatalarından dolayı herhangi bir sorumluluk üstlenmemekteyiz. Orijinal Almanca metin tek bağlayıcı metin olarak kalmaktadır.

1.5 Telif Hakkı Koruması

İşbu doküman telif hakkı koruması ile korunmaktadır.

Braukmann GmbH'nin, kısmen bile olsa, özel işlemler (örneğin, veri işleme, veri taşıyıcılar, veri ağları) kullanılarak yapılan fotomekanik çoğaltım, kopyalama ve dağıtım için olanlar dâhil, tüm hakları saklıdır. Ürün içerik değişiklikleri ile teknik değişikliklere tabidir.

2 Güvenlik

Bu bölüm, size, cihazı kullanmanız esnasında faydalanabileceğiniz önemli güvenlik notlarını sağlamaktadır. Cihaz, gerekli güvenlik yönetmeliklerine uymaktadır.

Uygun olmayan kullanım, kişisel yaralanmalar veya mal hasarlarıyla sonuçlanabilir.

2.1 Kullanım şekli

Bu cihaz yalnızca ev gibi kapalı alanlarda

- poşetleri vakumlama ve kapatma

amacına yöneliktir. Bu açıklamanın dışında bir amaçla kullanılması, tasarlanan veya amaçlanan amaca uygun değildir.

▲WARNING UYARI

Amaçlanmamış kullanım nedeniyle ortaya çıkan tehlike!

Ürün, amaçlanmamış bir kullanım ve/veya farklı bir tarzda kullanım amaçlı olarak kullanıldığı takdirde, tehlikeler ortaya çıkabilir.

- ▶ Cihazı sadece kullanım amacına yönelik olarak kullanınız.
- ▶ İşbu Kullanım Kılavuzunda tanımlanan işlemsel yöntemleri gözetiniz.

Amaçlanmamış kullanımlardan kaynaklanan hasarlar nedeniyle ortaya çıkan her türlü talep kabul edilmemektedir. Kullanıcı ortaya çıkan tek riski üzerine alır.

2.2 Genel güvenlik uyarıları

HINWEIS BILGI

Cihazın güvenli kullanımı için aşağıdaki genel güvenlik talimatlarına uyulmalıdır:

- ▶ Kullanmadan önce cihazı olası hasarlara karşı gözle kontrol edin. Hasarlı bir cihazı çalıştırmayın.
- ▶ Elektrik hattı veya fişin hasarlı olması durumunda, olası tehlikeleri önlemek amacıyla, bunlar üretici veya yetkili bir servis tarafından değiştirilmelidir.
- ▶ Cihaz, gözetim altında veya cihazın kullanımı konusunda bilgilendirildikten ve olası tehlikeler konusunda uyarıldıkları takdirde, 8 yaş ve üstü çocuklar tarafından da kullanılabilir.
- ▶ 8 yaş ve üstü olmaları ve gözetim altında olmaları haricinde cihazın temizliği çocuklar tarafından yapılmamalıdır.
- ▶ Çocukların cihazla oynamaları yasaktır.
- ▶ Cihaz ve elektrik bağlantıları 8 yaş altı çocukların erişiminden uzak tutulmalıdır.

- ▶ Cihaz, gözetim altında veya cihazın güvenli kullanımı konusunda bilgilendirilmiş olmaları şartıyla ve ortaya çıkan tehlikeler anlaşılmış olma şartıyla, fiziksel, duyuşal veya zihinsel yetenekleri düşük veya deneyim ve/veya bilgi eksikliği olan kişiler tarafından da kullanılabilir.
- ▶ Cihazın tamirati ve onarımı sadece üretici tarafından yetkilendirilmiş bir müşteri servisi tarafından yapılabilir, aksi takdirde müteakip hasarlar için garanti hakkı ortadan kalkar. Yanlış yapılan onarım ve tamiratlar kullanıcı için tehlikeli durumlar yaratabilir.
- ▶ Arızalı parçalar sadece orijinal yedek parçalarla deęiştirilebilir. Sadece bu parçaların güvenlik gereksinimlerini karşıladığı garanti edilebilir.
- ▶ Çalışma sırasında cihazı gözetimsiz bırakmayın.
- ▶ Kablosunu çekmeyin ve cihazı bağlantı kablosundan tutarak taşımayın.
- ▶ Cihazı suya veya başka sıvılara batırmayın ve bulaşık makinesinde yıkamayın.
- ▶ Contaların şeklini bozmamak ve cihazın işlevini olumsuz bir biçimde etkilememek için cihazı saklarken kapağını sadece gevşek şekilde kapatın, kilitlemeyin.

2.3 Tehlike kaynakları

2.3.1 Yanma tehlikesi

Cihazın kaynak çubuęu çok ısınmaktadır.

Kendinizi ve başkalarını yanma riskinden korumak için lütfen aşığıdaki güvenlik uyarılarını dikkate alın:

- ▶ Olası yanmaları önlemek için kaynak işleminden hemen sonra asla kaynak çubuęuna dokunmayın.

2.3.2 Yangın tehlikesi

▲WARNING UYARI

Cihazın amacına uygun kullanılmaması durumunda yangın tehlikesi riski mevcuttur. Yangın tehlikesini önlemek için şu güvenlik uyarılarını dikkate alın:

- ▶ Cihazı yanıcı malzeme ve maddelerin yakınına koymayın.
- ▶ Cihazı her türlü sıcaklık kaynaklarından (gaz, elektrik, brülör, ocak, sıcak fırın) uzak tutun.

2.3.3 Elektrik akımı nedeniyle tehlike

▲GEFAHR TEHLIKE

Elektrik akımı nedeniyle hayati tehlike!

Gerilim altında bulunan hatlar veya yapı parçalarıyla temas hayati tehlike yaratır! Elektrik akımından oluşabilecek olası tehlikeleri önlemek için şu güvenlik uyarılarını dikkate alın:

- ▶ Cihaz, bağlantı hattı veya fişi hasarlıysa, doğru çalışmıyorsa, yere düşürülmüşse veya hasarlıysa çalıştırılmamalıdır. Elektrik hattı veya fişin hasarlı olması durumunda, olası tehlikeleri önlemek amacıyla, bunlar üretici veya yetkili bir servis tarafından değiştirilmelidir.
- ▶ Asla hiçbir durumda cihazın gövdesini açmayın. Gerilimli hatlarla temas durumunda ve elektrikli veya mekanik yapının değiştirilmesi durumunda elektrik çarpa tehlikesi bulunmaktadır. Bunun haricinde cihazda fonksiyon arızaları meydana gelebilir.
- ▶ Cihaza ve kablosuna ıslak elle dokunmayın.
- ▶ Cihazın deliklerine herhangi bir cisim sokmayın.

3 Gıdaların saklanması hususunda güvenlik uyarıları

Vakumlu kaynak işlemi esnasında belirli yöntemi uygulayın; böylece vakumlanmış / kaynaklanmış gıdaların kalitesi ve güvenliğini güvence altına alırsınız.

HINWEIS

BILGI

Cihazın güvenli kullanımı için aşağıdaki genel güvenlik talimatlarına uyulmalıdır:

- ▶ Bozulabilen gıdalar ısıtıldığında, buzları çözüldüğünde veya yeterince soğutulmadan saklandığında hemen tüketilmelidir.
- ▶ Gıdaları vakumlayıp paketlemeden önce ellerinizi yıkamanız ve tüm araç/gereç ve yüzeyleri temizlemeniz önemlidir.
- ▶ Bozulabilen gıdaları vakumladıktan sonra hemen sonra onları soğutun veya dondurun. Onları oda sıcaklığında saklamayın.
- ▶ Vakumlanmış paketlemeler içinde karanlık bir ortamda saklandığında örn. fındık, fıstık, hindistan cevizi veya hububat gibi kuru gıdaların raf ömürleri uzamaktadır. Oksijen ve sıcaklık özellikle yağlı gıdalarda yağın bozulmasına neden olur.
- ▶ Vakumlamadan önce örn. elma, muz, patates ve köklü sebzeler gibi meyve ve sebzeleri soyun. Bu onların raf ömrünü uzatacaktır.
- ▶ Örn. Brokoli, karnabahar ve lahana gibi bazı sebze türlerini tamamen havasız bir şekilde vakumlamak isterseniz bunları öncesinde kısa bir süre kaynar suda bekletip dondurmanız gerekir, aksi takdirde gaz salabilirler.

4 Çalıştırmaya Başlama

Bu bölüm, size, cihazın ilk çalıştırılması esnasında faydalanabileceğiniz önemli güvenlik notlarını sağlamaktadır. Tehlike ve zararlardan kaçınmak için aşağıdaki notları gözetiniz:

4.1 Güvenlik Bilgileri

⚠️ WARNUNG

UYARI

- ▶ Ambalaj malzemeleri oynamak amacıyla kullanılamaz. Boğulma tehlikesi bulunmaktadır.

4.2 Teslimat Kapsamı ve Taşıma Kontrol

Kural olarak, cihaz aşağıdaki parçalarla birlikte teslim edilmektedir:

- Vakumlama Cihazı VC10 gümüş
- 10 Profesyonel vakumlama poşeti
- Vakumlama hortumu (A)
- Kullanım talimatı

HINWEIS

BILGI

- ▶ Sevkiyatı tamlığı ve herhangi bir görülür hasar içerip içermemesi açısından kontrol ediniz.
- ▶ Uygun olmayan ambalajlama sonucu olarak veya taşıma nedeniyle ortaya çıkan zararlar veya eksik sevkiyat konusunda taşıyıcı, sigorta şirketi ve tedarikçiyi bilgilendiriniz.



4.3 Kullanım alanı

Bu cihazla vakumlanıp paketlenen gıdalar sekiz kata kadar daha taze kalır: Tatları ve tazeliği koruyun ve daha az bozulan / çürüyen gıdalar sayesinde tasarruf edin.

- Et, balık, kümes hayvanları deniz ürünleri ve sebzeler gibi gıdaları dondurmak veya buzdolabında saklamak için paketleyin.
- Hububat, fındık, fıstık ve müsli gibi kuru gıdaları daha uzun saklamak için paketleyin.
- Vakumlama cihazınızı gıda hariç durumlarda da kullanabilirsiniz: Vakumlanmış kamping gereksinimleri, örn. kibrit, ilk yardım kutusu ve giysiler gibi eşyalar da temiz ve kuru kalır, gümüş ve koleksiyon ürünleri de bozulmaz.

4.4 Cihazı paketinden çıkarmak

Cihazı paketinden çıkartmak için cihazı kartondan çıkartın ve paketleme malzemesini imha edin.

4.5 Ambalajın Yok Edilmesi



Ambalaj, cihazı taşıma sırasında ortaya çıkabilecek hasarlara karşı korur. Ambalaj malzemeleri çevresel olarak uyumu ve geri dönüşümü dikkate alan ilkeler uyarınca seçilmekte ve bundan dolayı geri dönüşüme tabi tutulabilmektedir. Ambalajı malzeme çevrimine geri döndürme hammaddelerden tasarruf yapılmasını sağlar ve birikmiş atık miktarlarını azaltır. Artık kullanımda bulunmayan ambalaj malzemelerini yok etmek için "Yeşil Nokta" geri dönüşüm toplama noktalarına götürünüz.

HINWEIS

BILGI

- ▶ Mümkün olduğu takdirde, herhangi bir garanti talebi halinde cihazın düzgün şekilde tekrar ambalajlanabilmesi amacıyla cihazın orijinal ambalajını cihazın garanti periyodu süresince saklayınız.

4.6 Kurulum

4.6.1 Kurulacak alanda olması gereken koşullar

Cihazın güvenli ve sorunsuz çalışması için kurulacak alanında şu koşullar yerine getirilmiş olmalıdır:

- Cihaz, cihaz için yeterli taşıma kapasitesine ve boşluğa ve vakumlanacak en ağır ve en büyük parçaya uygun sağlam, düz, yatay ve ısıya dayanıklı bir yüzeye yerleştirilmelidir.
- Cihaz çalışırken onu hareket ettirmeyin.
- Kurulum yerini, çocukların sıcak kaynak çubuğuna ulaşamayacağı şekilde seçin.
- Cihazı sıcak, nemli veya çok nemli veya yanıcı maddelerin / malzemelerin yakınına kurmayın.
- Cihazın düzgün çalışması için yeterli hava akışı gerekmektedir. Kurulumda tüm taraflarda 10 cm'lik serbest alan olmasına dikkat edin.
- Elektrik prizi kolay erişilebilir bir noktada bulunmalıdır ki acil bir durum halinde elektrik kablosu kolaylıkla çıkarılabilsin.

- Bu cihazın durağan olmayan yerlere (örneğin gemilere) kurulması ve montajı, cihazın güvenli kullanımı için gereken koşulları yerine getirmeleri kaydıyla, sadece uzman kişi veya kuruluşlar tarafından yapılabilir.

4.7 Elektrik bağlantısı

Cihazın güvenli ve hatasız şekilde çalışması için, elektrik bağlantısında aşağıdaki talimatlara uyulmalıdır:

- Cihazı elektriğe bağlamadan önce, tip etiketindeki bağlantı bilgilerini (gerilim ve frekans) elektrik şebekenizin değerleriyle karşılaştırın. Cihazınızın arızalanmaması için bu bilgilerin birbirine uyması gerekir. Tereddüdünüz varsa elektrikçinize danışın.
- Cihazı elektrik şebekesine bağlarken en çok 3 metre uzunluğunda, 1,5 mm² kesite sahip, izolasyonlu bir uzatma kablosu kullanabilirsiniz. Yangın tehlikesi nedeniyle, çoklu priz adaptörü veya çoklu uzatma kablosu kullanılması yasaktır.
- Elektrik kablosunun hasarlı olmadığından ve sıcak veya keskin kenarlı yüzeylerin altından veya üzerinden geçmediğinden emin olun.
- Elektrik kablosunu, kimsenin ayağının takılmayacağı şekilde yerleştirin.
- Cihaz, doğru akımdan alternatif akıma dönüştürücüyle çalıştırılmaya uygun değildir.
- Prizin bağlı olduğu hat üzerinde 16A sigorta bulunmalıdır
- Cihazın elektrik güvenliği ancak, yasal düzenlemelere uygun şekilde çekilmiş toprak hattına bağlı olduğu takdirde sağlanır. Toprak hattı olmayan priz kullanılması yasaktır. Tereddüdünüz varsa evdeki elektrik tesisatını bir elektrikçiye kontrol ettirin. Üretici, toprak hattının mevcut olmaması veya hattın kopuk olmasından kaynaklanacak zararlardan dolayı sorumluluk kabul etmez.

5 Kurulum ve işlev

Bu bölümde cihazın kurulumu ve işlevine dair önemli bilgileri bulacaksınız.

5.1 Genel bakış



A Kaynak Poşetin vakumsuz mühürlenmesi

B Gösterge lambası (mühürleme) mühürleme işleimigt den Versiegelungsbetrieb an.



C Stop Herhangi bir anda mühürleme ve vakumlama işleminin sonlandırılması.

D Gösterge lambası (vakum) Vakumlama işlemini gösterir.



E Vakum & Kaynak Poşetteki havayı emer (vakumlama), bu işlemin hemen ardından poşet kaynaklanır.

F Kapak-Kilit Kapağın kapatılması. Cihazı önden hafifçe kaldırın. Kapağın yerine oturduğuna dair ses gelene kadar sıkıca kapağın sağına ve soluna bastırın.

G Kilit açma tuşları Kapağın kilidini açarlar.

Cihazı açtığınızda şunu görürsünüz:

Kaynak çubuğu: Teflon kaplı bir ısıtma teli içerir; bu, poşetin yapıştırmadan kapatılmasını sağlar.

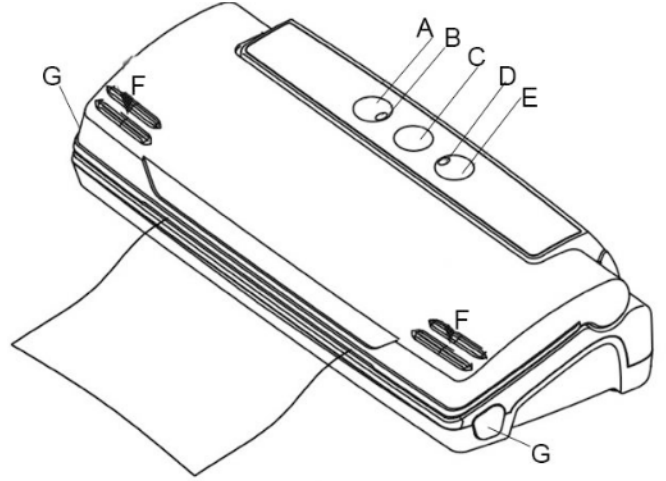

⚠️ WARNUNG

UYARI

Cihazın kaynak çubuğu çok ısınmaktadır.

Kendinizi ve başkalarını yakarak yaralamamak için lütfen aşağıdaki güvenlik uyarılarını dikkate alın:

- ▶ Olası yangınları önlemek için kaynak işleminden hemen sonra asla kaynak çubuğuna dokunmayın.



HINWEIS

BILGI

- ▶ Teflon bandı (T) çıkarmayın!

5.2 Tip plakası

Bağlantı ve güç verileri içeren tip plakası cihazın alt tarafında bulunur.

6 Çalıştırma ve İdare

Bu bölüm, size, cihazı çalıştırmayla ilgili önemli notları vermektedir. Tehlike ve hasarlardan kaçınmak için aşağıdaki notları gözetiniz:

6.1 Çalıştırma

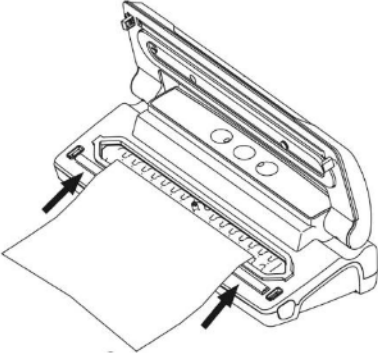

Her kullanımdan önce ve her mühürleme işleminden sonra, hem cihazınız hem de gıdalarla temas eden tüm aksesuarlar dikkatlice temizlenmelidir. Bunun için lütfen “Temizlik ve Bakım” adlı bölümündeki talimatlara uyun.

1. Adım:

Kapağı kaldırın ve poşetin açık kısmını vakum odacığına yerleştirin.

2. Adım:

Cihazı önden hafifçe kaldırın. Kapağın (F) yerine oturduğuna dair ses gelene kadar sıkıca kapağın sağına ve soluna bastırın.

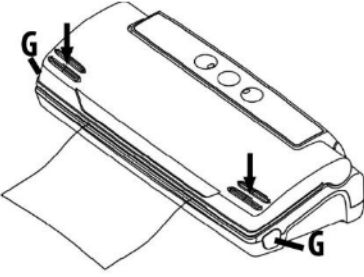
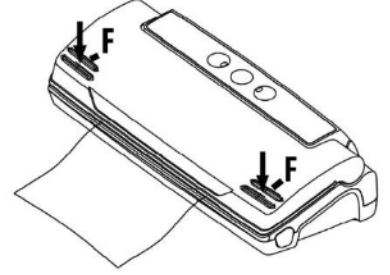

3. Adım:

Kaynak işlemi sonrasında kilit açma tuşlarına (G) basın.

6.2 Poşetler ve rulolar

Sadece vakumlamaya uygun poşet ve rulolar kullanın. Bu özel vakumlama folyoların folyo malzemesi diğer taze tutma folyolarından çok farklıdır.

CASO tarafından sunulan tüm folyo ruloları ve poşetler poşet-içinde-pişirmeye (Sous Vide) uygundur.

Başka üreticilerin folyolarını kullanırken bunların mikro dalga fırınlara ve poşet-içinde-pişirmeye (Sous Vide) uygun olup olmadığından emin olun.

Bu cihaz gibi çubuklu vakum paketleyicilerinin sadece uygun yapılandırılmış plastik poşetlerle çalıştırılabileceğini unutmayın. Bunun için CASO geniş yelpazede çeşitli poşet ve rulo seçenekleri mevcuttur.

6.3 Roludaki poşetleri vakumlamak

Cihazı kuru bir alana kurun.

1. Roluyu istediğiniz uzunlukta açın ve özenli ve temiz bir şekilde istediğiniz uzunlukta kesin.
2. Kapağı açın ve poşetin ucunu siyah kauçuk contaya yerleştirin ve kapağı kapatın (bkz. 1. adım).

3. Cihazı önden hafifçe kaldırın. Kapağın yerine oturduğuna dair ses gelene kadar sıkıca kapağın sağına ve soluna bastırın. Bunun için iki eliniz de kullanın. (bkz. **2. adım**).
4. “Kaynak” tuşuna basın, kırmızı kontrol lambası yanacaktır.
5. Kontrol lambası söndüğünde poşet kaynağı tamamlanmıştır.
6. Şimdi kendinize özel boyutlarda bir poşetiniz olacaktır.

HINWEIS

BILGI

- Kullanılacak poşetin uzunluğunun korunacak yiyeceklerden en az **8 cm daha uzun** olduğundan emin olun ve poşetin kesildikten sonra tekrar mühürlenmesi gerekiyorsa **2 cm daha** düşünülmelidir

6.4 Poşette vakum paketlenme

1. Saklamak istediğiniz gıdaları poşete koyun.
2. Poşetin açık ağzını temizleyin ve düzleştirin ve açık kısımda herhangi bir katlanma veya dalga olmamasına dikkat edin.
3. Poşeti resimde gördüğünüz şekilde cihaza yerleştirin. Poşet emici uca (A) yerleştirilmemelidir, aksi takdirde vakumlama doğru gerçekleşemez.
4. Cihazı önden hafifçe kaldırın. Kapağın yerine oturduğuna dair ses gelene kadar sıkıca kapağın sağına ve soluna bastırın. Bunun için iki eliniz de kullanın.
5. Vakum & Kaynak tuşuna bastığınızda poşet vakumlandıktan sonra otomatik olarak tamamen sızdırmaz şekilde kaynak yapılacaktır.
6. Bu işlemden sonra iki kilit açma tuşuna basın ve işlem sonlandırılır (bkz. **3. adım**).
7. Kaynaklı poşeti kontrol edin; kaynak boyunca bir kaynak çizgisi oluşmuş olmalıdır, aksi takdirde mühürleme çizgisi sızdırmaz olmayacaktır.
8. İşlemi yarıda kesmek isterseniz (mesela poşet doğru yerleştirilmemişse), önce Stop-tuşuna sonra da iki kilit açma tuşuna basın.

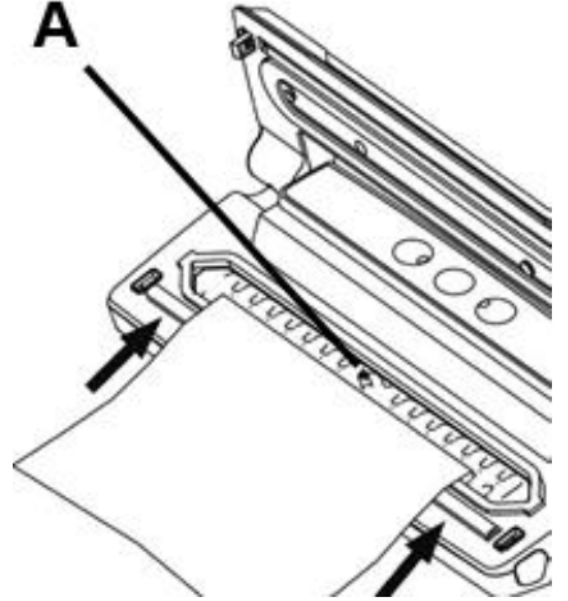

HINWEIS

BILGI

- Poşete çok fazla gıda yerleştirmeyin; poşetin açık tarafından vakumlama cihazının rahatça yerleştirilebiliyor olmasına dikkat edin.
- Poşetin açık kısmını ıslatmayın. Islak poşetlerin kaynakları çok zordur.
- Poşeti mühürlemeden önce açık olan kısmını temizleyin ve düzleştirin. Söz konusu açık kısımda herhangi bir şekilde gıda kalıntısı veya kırıksıklıkların olmamasına özen gösterin. Yabancı maddeler veya kırıksık bir poşet mühürleme işleminde sorunlara neden olabilir.

- ▶ Poşette çok fazla hava kalmamasına dikkat edin. Poşeti hava geçirmez şekilde mühürlemeden önce de poşetin içindeki havayı bastırıp çıkartın. Poşette çok fazla hava varsa, vakum pompası üzerindeki yük o kadar artabilir ki, motor tüm havayı poşetin dışına çekmek için yeterli güce sahip olmayabilir.
- ▶ Hava sızdırmazlığını sağlamak istediğiniz gıdaların keskin kenarları varsa, örn. kemikler, spagetti veya kabuklu hayvanlar gibi, öncesinde söz konusu gıdaları bir kağıt havluya sarın; bu sayede, torbanın zarar görmesi önlenecektir.
- ▶ Cihazın arada yeterince soğuyabilmesi için dakikada bir poşetten fazla mühürlememeyi öneriyoruz.
- ▶ Çorbalar veya sulu yemekler gibi sıvı gıdaları tamamen hava geçirmez şekilde mühürlemek için bunları öncesinde bir pişirme çanağında veya sert bir kaptaki dondurun. Sonrasında bunları hava geçirmez şekilde mühürleyin ve tekrar dondurun.
- ▶ Sebzeleri kısa bir süre kaynar suda veya mikrodalgada bekletin, sonra sebzeleri soğutun ve sonrasında da pratik porsiyonlar halinde vakumlayıp mühürleyin.
- ▶ Dondurulmamış gıdaları hava geçirmez bir şekilde mühürlemek için, gıdanın donma sırasında genişlemesi 5 cm'lik ek bir poşet uzunluğuna ihtiyacınız vardır. Et veya balıkları kağıt havluya yerleştirin ve birlikte vakumlayın. Kağıt havulu, gıdalardaki nemi emme avantajına sahiptir.
- ▶ Tortilla, krep, Hamburger vb. gıdaları saklamadan önce gıdaların arasına balmumlu veya parşömen kağıdı koyun, böylece daha rahat istiflenebileceklerdir. Daha sonra donmuş gıdaların bir kısmını çıkarmak, tekrar mühürlemek ve dondurmak daha kolay olacaktır.
- ▶ Vakumlama cihazı konserve kutu, teneke kutu veya kavanozları mühürlemek için kullanılamaz.

6.5 Mühürlenmiş bir poşetin açılması

Poşeti kaynak çizgisinden açmak için makas kullanın.

6.6 Vakumlama cihazının saklanması

Cihazınızı çocukların ulaşamayacağı düz ve güvenli bir yerde saklayın.

- ▶ Kullandıktan sonra cihazı kapatın. Bu şekilde gereksiz enerji tüketimini önler ve güvenliğinizi sağlarsınız.
- ▶ Cihazı uzun süre kullanmayacaksanız, fişi prizden çekmenizi öneririz.

7 Temizlik ve Bakım

Bu bölüm, cihazı temizlerken ve bakımını yaparken dikkat edilmesi gereken önemli noktaları içermektedir. Cihazın hatalı temizlenmesi nedeniyle meydana gelebilecek hasarları önlemek ve cihazın sorunsuz şekilde çalışmasını sağlamak için uyarıları dikkate alın.

7.1 Güvenlik uyarıları

AVORSICHT DİKKAT

Cihazı temizlemeye başlamadan önce aşağıdaki güvenlik talimatlarına dikkat edin:

- ▶ Temizliğe başlamadan önce fişi prizden çekin.
- ▶ Cihaz düzenli olarak temizlenmeli ve kalıntılar bertaraf. Temiz tutulmayan bir cihazın ömrü kısalmır ve tehlikeli durumlara mahal verebilir.
- ▶ Kaynak çubuğu vakumlama işlemi sonrasında sıcak olabilir. Yanma tehlikesi vardır! Cihazın soğumasını bekleyin.
- ▶ Cihazı soğuduktan hemen sonra temizleyin. Fazla beklemek gereksiz bir biçimde temizliği zorlaştırır ve bazı durumlarda imkansız hale bile gelebilir. Aşırı ağır kirlenmeler cihaza zarar dahi verebilir.
- ▶ Cihaza nem ulaştığında elektronik parçalar hasar görebilir. Vakum pompasından cihazın içine herhangi bir şekilde sıvı ulaşmamasına dikkat edin.
- ▶ Cihazı suya veya başka sıvılara batırmayın ve bulaşık makinesinde yıkamayın.
- ▶ Aşındırıcı veya asidik temizlik maddeleri veya çözücüler kullanmayın.
- ▶ İnatçı kirleri sert cisimlerle kazımayın.
- ▶ Tekrar kullanmadan önce cihazı iyice kurulayın.

7.2 Temizlik

◆ Cihazın dışı

Cihazın dışını nemli bir bezle veya yumuşak ve aşındırıcı olmayan sabun çözeltisiyle silin.

◆ Cihazın içi

Gıda artıklarını ve sıvıları temizlemek için cihazın iç kısmını havlu kağıtla temizleyin.

◆ Vakum poşetleri

Poşetleri sıcak suda yıkayıp durulayın ve sonrasında tekrar kullanmadan önce iyice kurumalarını bekleyin.

AVORSICHT DİKKAT

- ▶ Çiğ et, balık veya yağlı gıdalar için kullanılmış olan poşetler tekrar kullanılamaz.

◆ Kauçuk conta (poşeti kaynak çubuğuna bastıran)

Kauçuk contayı çıkartın ve bunu sıcak sabunlu suda yıkayın.

HINWEIS BİLGİ

- ▶ Kauçuk conta tekrar takılmadan önce iyice kurutulmalıdır.
- ▶ Yeniden monte ederken, hiçbir şeye zarar vermemeye dikkat edin ve cihazın düzgün çalışması için lastik contayı doğru yerleştirmeye dikkat edin.

8 Sorun giderme

Bu bölüm, cihazı çalıştırırken dikkat edilmesi gereken önemli noktaları içermektedir. Tehlikeleri ve hasarı önlemek için aşağıdaki uyarıları dikkate alın:

8.1 Güvenlik uyarıları

AvorSıd-IT Dikkat

- ▶ Yalnızca üretici tarafından eğitim verilmiş uzman elektrikçiler elektrikli ekipman üzerinde onarım işlemlerini gerçekleştirebilir
- ▶ Hatalı yapılan onarımlar kullanıcı açısından.

8.2 Arıza nedenleri ve çözümleri

Aşağıdaki tablo küçük arızaların tespit edilmesi ve çözülmesine yardımcı olacaktır.

Hata	Olası nedeni	Çözümü
Vakumlama cihazı çalışmıyor	Fişi takılı olmayabilir	Fişi takın
	Elektrik kablosu veya fiş arızalı olabilir	Cihazı servise gönderin
	Priz arızalı olabilir	Başka bir priz seçin
Kesilen rolu parçası düzgün mühürlenmiyor	Rolu doğru yerleştirilmemiş olabilir	"Roludaki poşetleri vakumlamak" adlı bölümdeki adımlara uyun
Poşet içinde tam bir vakumlama gerçekleşmiyor	Poşetin açık kısmı tamamen vakum odacığında bulunmayabilir	Poşeti doğru yerleştirin
	Poşet hasarlı olabilir	Başka bir poşet seçin
	Contanın üzerinde pürüzler var	Contaları temizleyin ve kuruttuktan sonra tekrar doğru biçimde yerleştirin
Poşet düzgün mühürlenmiyor	Kaynak çubuğu aşırı ısınmış ve bu yüzden poşet eriyor olabilir	Cihazın kapağını açın ve birkaç dakika soğumasını bekleyin
Poşet mühürlendikten sonra vakumlu kalmıyor	Poşet hasarlı olabilir	Başka bir poşet seçin, içeriğindeki maddelerin sivri köşeleri varsa bunları kağıt havlularla sarın
	Kaynak çizgisi üzerinde kırışıklıklar, kırıntılar, yağ veya sıvılar nedeniyle sızdıran alanlar olabilir	Poşeti tekrar açın, poşeti tekrar mühürlemeden önce poşetin üst iç kısmını temizleyin, kaynak çubuğu üzerindeki olası yabancı maddeleri temizleyin.

HINWEIS

BiLGi

- ▶ Yukarıdaki adımlarla sorununuzu çözemezseniz lütfen müşteri hizmetleriyle iletişime geçin.

9 Eski cihazın imhası

Elektrikli ve elektronik cihazlarda değerli maddeler bulunmaktadır. Aynı zamanda fonksiyon ve güvenlikleri için gerekli olan zararlı maddeler de içermektedirler.

Bu maddeler, normal atık içinde veya hatalı imha durumunda insan sağlığına ve çevreye zarar verebilirler. Bu yüzden de eski cihazınızı asla normal atıklarla atmayın.



HINWEIS

BİLGİ

Kullanılmış elektrikli ve elektronik ekipmanları iade etmek ve geri dönüştürmek için ikamet ettiğiniz yerde ayarlanmış toplama noktalarını kullanın. Gerekirse, belediyenize, atık kurumuna veya satıcınıza sorun.

Eski cihazınız taşınana kadar çocukların ulaşamadığından emin olun.

11 Teknik Verirler

Cihaz	Vakumlama Cihazı
Ad	VC10 gümüş
Ürün No.	1340
Bağlantı verileri	220 - 240 V; 50 Hz
Güç	110 W
Dış ölçüler (G/Y/D)	355 x 90 x 150 mm
Ağırlık	1,3 kg

İthalatçı Firma:

Aykut Global İthalat İhracat Anonim Şirketi
 Altunizade Mah. Ord. Prof. Dr. Fahrettin Kerim
 Gökay Cad. No:13/3
 Üsküdar 34662 - İstanbul / TÜRKİYE Üsküdar Vergi
 Dairesi - 122 082 7157
 Tel: 0216 634 44 44
 Faks: 0216 634 39 88

İmalatçı Firma:

CASO International - Braukmann GmbH
 Raiffeisenstr. 9
 59757 Arnsberg, Germany
 Tel: +49 (0) 29 32 / 547 66 - 0

Taşıma ve Nakliye Sırasında Dikkat Edilecek Hususlar:

- Ürününüzü dolu veya boş kullanırken, düz ve kayfan olmayan zeminler üzerinde durmasını sağlayınız.
- Ürünü bir zemine koyarken ürün ile zemin temasının hızlı ya da sert olmamasını sağlayınız. Aksi takdirde ürün zarar görebilir.
- Taşıma veya nakliye sırasında ürünün boş ve kuru olmasını sağlayınız, titreşime ve darbeye maruz kalmayacak bir koruma veya ambalaj ile bu işlemin yapılması gerekmektedir.

Kullanım Hatalarına İlişkin Bilgiler:

Ürünün amacına uygun olarak kullanılmaması durumunda ürün ve/veya kişiler zarar görebilir. Tanıtma ve kullanım kılavuzu okunmalı ve ürün bu talimatlara uygun olarak kullanılmalıdır.

Kullanım Ömrü Bilgisi:

6502 Tüketici koruma kanunu tarafından satış sonrası hizmetler yönetmeliği ek liste de tespit ve ilan edilen kullanım ömrü 7 yıldır.

Enerji Tüketimi Açısından Verimli Kullanıma İlişkin Bilgiler:

Kısıtlı enerji kaynaklarımızı verimli kullanmak adına, ürününüzü aktif olarak kullanmadığınız sürece fişten çekiniz. Standby özelliği olan modellerde ürünü standby modunda bırakmaya özen gösteriniz.

Ürünün Montajı:

Ürünün montajı için teknik kişiye ihtiyaç yoktur. Tanıtma ve kullanma kılavuzundaki talimatlara göre ürünü kullanıma hazır hale getirebilirsiniz. Ürününüzü ılık su ile temizledikten sonra güvenle kullanabilirsiniz.

Satış Sonrası Hizmetler:

Telefon: 44 44 784 - 08504737271
 Adres: Barbaros Mahallesi Sedef Sokak
 Validebağ Konakları A2 Blok D:19
 Üsküdar - İstanbul

Güncel yetkili servis iletişim bilgileri ve yedek parça malzeme temini için yukarıda iletişim bilgileri bulunan Müşteri Hizmetleri ile iletişime geçebilirsiniz. Tüketiciler, şikayet ve itirazları konusundaki başvurularını tüketici mahkemelerine ve tüketici hakem heyetlerine yapabileceklerdir. Ürünün 6502 sayılı Tüketicinin Koruması korunması hakkında kanun da tanımlanmış ve 'Ayıplı mal' olarak nitelendirilen kapsama 44 girmesi durumda;

(1) Malın ayıplı olduğunun anlaşılması durumunda tüketici;

- Satılanı geri vermeye hazır olduğunu bildirerek sözleşmeden dönme,
- Satılanı alıkoyup ayıp oranında satış bedelinden indirim isteme,
- Aşırı bir masraf gerektirmediği takdirde, bütün masrafları satıcıya ait olmak üzere satılanın ücretsiz onarılmasını isteme, İmkan varsa, satılanın ayıpsız bir misli ile değiştirilmesini isteme, seçimli haklarından birini kullanabilir.

(2) Ücretsiz onarım veya malın ayıpsız misli ile değiştirilmesi hakları üretici veya ithalatçıya tarışı da kullanılabilir. Bu fıkradaki hakların yerine getirilmesi konusunda satıcı, üretici ve ithalatçı müteselsilen sorumludur. Üretici veya ithalatçı, malın kendisi tarafından piyasaya sürülmesinden sonra ayıbın doğduğunu ispat ettiği takdirde sorumlu tutulmaz.

(3) Ücretsiz onarım veya malın ayıpsız misli ile değiştirilmesinin satıcı için orantısız güçlükleri beraberinde getirecek olması hâlinde tüketici, sözleşmeden dönme veya ayıp oranında bedelden indirim haklarından birini kullanabilir. Orantısızlığın tayininde malın ayıpsız değeri, ayıbın önemi ve diğer seçimlik haklara başvurmanın tüketici açısından sorun teşkil edip etmeyeceği gibi hususlar dikkate alınır.

(4) Ücretsiz onarım veya malın ayıpsız misli ile değiştirilmesi haklarından birinin seçilmesi durumunda bu talebin satıcıya, üreticiye veya ithalatçıya yöneltmesinden itibaren azami otuz iş günü, konut ve tatil amaçlı taşınmazlarda ise altmış iş günü içinde yerine getirilmesi zorunludur. Ancak, bu Kanunun 58 inci maddesi uyarınca çıkarılan yönetmelik eki listede yer alan mallara ilişkin, tüketicinin ücretsiz onarım talebi, yönetmelikte belirlenen azami tamir süresi içinde yerine getirilir. Aksi hâlde tüketici diğer seçimlik haklarını kullanmakta serbesttir.

(5) Tüketicinin sözleşmeden dönme veya ayıp oranında bedelden indirim hakkını seçtiği durumlarda, ödemiş olduğu bedelin tümü veya bedelden yapılan indirim tutarı derhâl tüketiciye iade edilir.

SERVIS LİSTESİ

YILDIRIM SOĞUTMA

0322 444 30 66
P.T.T MAHALLESİ 3556. SOKAK NO: 4/1 YÜREĞİR
ADANA

AKDENİZ SOĞUTMA

0533 713 11 40
HIZIRBEY MAHALLESİ 1509 SOK. NO:3/2A MERKEZ
ISPARTA

ABDULLAH KARACA

0344 221 87 04
İSMETPAŞA MAH. BELLİ İŞHANI ALTI NO:3/A MERKEZ
KAHRAMANMARAŞ

SANAL BİLGİSAYAR DAYANIKLI TÜKETİM MALLARI TURİZM Pazarlama SANAYİ VE TİCARET LTD.ŞTİ.

0324 622 18 51
ÖĞRETMENLER MAH. RASİM DOKUR CADDESİ ÇOPUR APT. NO:8 TARSUS
MERSİN

HAYAT ELEKTRONİK ELEKTRİK KİMYA ÜRETİM Pazarlama SERVİS VE DANIŞMANLIK

0424 444 30 66
İZZET PAŞA MAHALLESİ HACI TEVHİK EFENDİ SOKAK NO: 36 D MERKEZ
ELAZIG

ERKAN TEKNİK

0446 214 24 64
KARAAĞAÇ MAH. ŞEHİT POLİS KENAN ARDIÇ CAD.NO:3/2Z4
ERZİNCAN

UĞUR OTOMASYON

0532 178 41 32
TOPÇULAR MAHALLESİ TOMURCUK SOKAK NO: 14 B01 MERKEZ
İGDIR

GÜLTEPE SOĞUTMA

0432 216 48 90
BAHÇIVAN MAHALLESİ ABDURRAHMAN GAZI 3. SOKAĞI NO : 5/2A İPEKYOLU
VAN

YAŞAR ŞEN

0533 713 11 40
ÇAY MAHALLESİ ZİNCİRLİ HAN SOKAK NO:14/1 SANDIKLI
AFYONKARAHİSAR

ÜÇGEN SOĞUTMA

0256 811 55 12
YENİ MAH SELANIK CAD. İNAN APT. NO:61/4 DİDİM
AYDIN

KIRCA TEKNİK SERVİS

0532 727 43 52
MENDERES MAHALLESİ SEYFİ DEMİRSOY CAD. NO: 6 A BUCA
İZMİR

SEFA TEKNİK

0232 632 11 62
İNKILAP MAHALLESİ VAKIF SOKAK NO: 3/A BERGAMA
İZMİR

DENİZ İSITMA SOĞUTMA

0543 965 39 39
ÜNALAN MAHALLESİ 1.BOSTANCI SOKAK NO: 24 A UŞAK MERKEZ
UŞAK

RAM BİLGİSAYAR

0488 215 12 42
BAHÇELİEVLER MAH.STAD CADDESİ NO 5/A
BATMAN

İDEAL OTOMASYON BİLGİ İŞLEM

0342 339 16 72
DEĞİRMİÇEM MAHALLESİ M. AKSOY BLV.NO:75/C
GAZİANTEP

GAP SOĞUTMA

0414 444 30 66
KARSIYAKA MAHALLESİ KARSIYAKA CAD. NO: 85 B HALİLİYE
SANLIURFA

MERKEZ TEKNİK SERVİS İKLİMLENDİRME

0312 381 04 00
DURALI ALIÇ MAHALLESİ ŞEHİT HAKAN YORULMAZ CADDESİ NO : 66 B
MAMAK
ANKARA

SANTA TEKNİK

0312 484 07 99
GAZIOSMANPAŞA MAHALLESİ PLEVNE CADDESİ No : 22 B GÖLBAŞI
ANKARA

MEVSİM İKLİMLENDİRME İNŞAAT SANAYİ VE TİCARET LIMITED ŞİRKETİ

0532 773 05 96
ARIFIYE MAH. MUSTAFA KEMAL ATATÜRK CAD. NO:22/A ODUNPAZARI
ESKİŞEHİR

ÖZEN ELEKTRONİK

0454 212 04 40
HACİSİYAM MAH. İNÖNÜ CAD. KABACAĞUZ SOKAK NO:3 GİRESUN
GİRESUN

KMS SATIŞ SONRASI HİZMETLER

0366 214 26 96
İSMALBEY MAH. ŞEHİT ERTAN SIVRİOĞLU SOKAK NO: 51
KASTAMONU

UZMANLAR TEKNİK İSİ, SOĞUTMA SİSTEMLERİ

0366 215 37 86
AKTEKKE MAHALLESİ FAKÜLTE SOKAK NO:6 A MERKEZ
KASTAMONU

ÖZEN ELEKTRONİK

0452 444 30 66
YENİ MAHALLESİ 322 SOKAK NO: 10 A ALTINORDU
ORDU

UĞUR ELEKTRONİK

0286 566 80 30
İSMETPAŞA MAHALLESİ MÜLAZİM RIZA SOKAK NO:8-14/1 ÇANAKKALE
ÇANAKKALE

MUTLU ORTA

0284 715 22 71
YUKARI ZAFERİYE MH. İLYAS BEY CD. NO: 15/26 KEŞAN
EDİRNE

KİNETİK ELEKTROMEKANİK ENERJİ GÜVENLİK SİSTEMLERİ SANAYİ TİCARET LIMITED ŞİRKETİ

0212 787 20 40
FERHATPAŞA MAH. ATATÜRK CAD. HAMDİ ŞANLI APT. BLOK NO: 44 İÇ KAPI
NO: 207 CATALCA
İSTANBUL

SEVİNC ELEKTRİK

0212 582 33 25
YENİDOĞAN MAHALLESİ 48. SOKAK NO:103 A ZEYTİNBURNU
İSTANBUL

ŞEKER SOĞUTMA ELEKTRİK ELEKTRONİK KLİMA BEYAZ EŞYA

0532 591 04 22
CEVİZLİ MAH. NEŞE SOKAK NO:20/B MALTEPE
İSTANBUL

ER TEKNİK

0288 444 30 66
KURTULUŞ MAHALLESİ GAZİ MUSTAFA KEMAL BULVARI NO: 74 A BABAESKİ
KIRKLARELİ

KARDEŞLER ELEKTRİK

0262 646 64 28
OSMAN YILMAZ MAHALLESİ KADIOĞLU CADDESİ NO : 17 B GEBZE
KOCAELİ

GARANTİ

CİHAZ SAHİBİNİN

İsim:

Adres:

EvTel:

Cep Tel:

İş Tel:

E-mail:

ÖNEMLİ NOT

Lütfen bu kuponu sağ tarafta yazılı olan adrese gönderiniz.



Altunizade Mah. Ord. Prof.
Dr.Fahrettin Kerim Gökay Cad.
No:13/3 Üsküdar/İSTANBUL
T: 0216 634 44 44/ F: 0216 634 45 70

GARANTİ BELGESİ

- Garanti süresi, malın teslim tarihinden başlar ve 2 (iki) yıldır.
- Malın bütün parçaları dahil olmak üzere malın tamamı garanti süresince garanti kapsamındadır.
- Malın ayıplı olduğunun anlaşılmaması durumunda tüketici, 6502 sayılı Tüketicinin Korunması Hakkında Kanununun 11 inci maddesinde yer alan;
a- Satılanı geri vermeye hazır olduğunu bildirerek sözleşmeden dönme,
b- Satılanı alıkoymup, ayıp oranında satış bedlinde indirim isteme,
c- Asın bir masraf gerektirmediği taktirde, bütün masrafları satıcıya ait olmak üzere satılanın ücretsiz onarılmasını isteme,
ç- imkan varsa, satılanın ayıpsız bir misli ile değiştirilmesini isteme, haklarından birini kullanabilir.
- Ücretsiz onarım veya malın ayıpsız misli ile değiştirilmesi hakları üretici veya ithalatçıya karşı da kullanılabilir. Bu fıkradaki hakların yerine getirilmesi konusunda satıcı, üretici ve ithalatçı müteselsilen sorumludur. Üretici ve ithalatçı, malın kendisi tarafından piyasaya sürülmesinden sonra ayıbı doğduğunu ispat ettiği taktirde sorumluluğu tutulamaz.
- Ücretsiz onarım veya malın ayıpsız misli ile değiştirilmesinin satıcı için orantısız güçlükleri beraberinde getirecek olması halinde tüketici, sözleşmeden dönme veya ayıp oranında bedelden indirim haklarından birini kullanabilir. 1 Orantısızlığın tayininde malın ayıpsız değeri,

- aybının önemi ve diğer seçicilik haklara basvurmanın tüketici açısından sorun teşkil edip etmeyeceği gibi hususlar dikkate alınır. Ücretsiz onarım veya malın ayıpsız misli ile değiştirilmesi haklarından birinin seçilmesi durumunda bu talebin satıcıya, üreticiye veya ithalatçıya yöneltilmesinden itibaren azami otuz is günü, konut ve tatil amaçlı tasınmazlarda ise altmış is günü içinde yerine getirilmesi zorunludur.* Ancak, bu Kanununun 58 inci maddesi uyarınca çıkarılan yönetmelik eki listede yer alan mallara ilişkin, tüketicinin ücretsiz onarım talebi, yönetmelikte belirlenen azami tamir süresi içinde yerine getirilir. Aksi halde tüketici diğer seçicilik haklarını kullanmakta serbesttir.
- Tüketicinin sözleşmeden dönme veya ayıp oranında bedelden indirim hakkını seçtiği durumlarda, ödemiş olduğu bedelin tümü veya bedelden yapılan indirim tutun derhal tüketicisyne iade edilir.
- Seçicilik hakların kullanılması nedeniyle ortaya çıkan tüm masraflar, tüketicinin seçtiği hakkı yerine getiren tarafta karşılanır. Tüketicisi bu seçicilik haklarından biri ile birlikte 11/1/2011 tarihli 6098 sayılı Türk Borçlar Kanunu hükümleri uyarınca tazminat da talep edebilir.

GARANTİ

GARANTİ BAŞLATMA KUPONU

Satıcı Firma Kaşe ve İmza

Yetkili Servis Kaşe ve İmza

CİHAZIN	CİNSİ :		SATIŞ TARİHİ :	
	MARKASI :		FATURA NO :	
	MODELİ :		MONTAJ TARİHİ :	
	SERİ NO :			

Üretici veya İthalatçı Firmanın	Satıcı Firmanın	Ürünün
Ünvanı: Aykut Global İthalat İhracat A.Ş.	Ünvanı:	Markası:
Adres: Altunizade Mah. Ord. Prof. Dr. Fahrettin Kerim Gökay Cad. No: 13/3 Üsküdar/İSTANBUL	Adres:	Cinsi:
Telefonu: 0216 634 44 44	Telefonu:	Modeli:
Faks: 0216 634 45 70	Faks:	Bandrol ve Seri No:
	e-posta:	Teslim Tarihi:
	Fatura Tarih ve Sayısı:	Garanti Süresi: 2 Yıl
	Teslim Tarih ve Yeri:	Azami Tamir Süresi: 20 iş günü

Üretici veya İthalatçı Firmanın	Satıcı Firmanın	Ürünün
Yetkili İmzası:	Yetkili İmzası:	Yetkili İmzası:
Firma kaşesi:	Firma kaşesi:	Firma kaşesi:

* Aykut Global İthalat İhracat Anonim Şirketi tarafından verilen işbu garanti, cihazın anormal bir şekilde ve/veya maksat dışı kullanılmasından dolayı doğacak arızaların giderilmesini kapsadığı gibi aşağıda belirtilen hususlarda garanti dışı kalır.

1- Müsteriye tesliminden sonra meydana gelen hasar ve arızalar, 2- Kullanma hatalarından meydana gelen hasar ve arızalar, 3- Voltaj düşüklüğü ve fazlalığı, 4- Hatalı elektrik ve su tesisatı, uygun olmayan su kullanmak, 5- Cihazın etiketinde yazılı voltajdan farklı voltajda kullanma nedeni ile hasar ve arızalar, 6- Cihazın dış bölümleri ile ilgili saç ve plastik aksamın çizilme ve/veya kırılması, 7- Cihazlarımız ev tipidir, ticari ve endüstriyel kullanıma uygun değildir. 8-. Garanti Belgesi üzerinde veya cihaz üzerindeki seri numarasında tahrifat yapıldığında GARANTİ GEÇERSİZDİR.



MÜŞTERİ HİZMETLERİ MERKEZİ
444 4784